



MGF
4645



■ APERTURA 180°:

1. Coloque el grill en una superficie limpia y plana.

2. Las placas superior e inferior pueden alinearse para crear una gran superficie de cocción. Presione hacia usted el liberador de visagra (2) mientras sujeta el asa (1) con su otra mano.

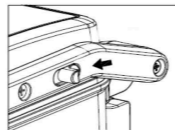

3. Abra la tapa (3) completamente hasta que quede apoyada sobre la superficie.

4. Use el grill como parrilla abierta para cocinar hamburguesas, bistecs, aves (no recomendamos cocinar pollo con hueso, ya que no se cocina uniformemente en una parrilla abierta), pescado y verduras.

5. Cocinar a la parrilla abierta es el método más versátil de usar la tostadora grill. Le permitirá cocinar distintos alimentos sin mezclar sus sabores.

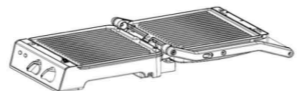

■ RETIRAR LAS PLACAS

1. Desconecte el cable de alimentación de la corriente eléctrica y deje enfriar antes de retirar las placas de cocción.

2. Coloque el grill con apertura 180°.

3. Utilice los botones liberadores de placa (8). Deslice las placas hacia afuera.

■ LIMPIEZA Y MANTENIMIENTO

1. Una vez desenchufado y frío puede proceder a la limpieza del grill. Limpie la parte interior y los bordes con papel de cocina absorbente o un trapo seco.



2. Las placas antiadherentes son aptas para lavavajillas.

3. También puede limpiar la superficie de las placas antiadherentes (9) con un trapo ligeramente humedecido y luego séquelo.

4. Limpie las placas antiadherentes con un paño suave para eliminar los residuos de comida. Para residuos de alimentos horneados, exprima un poco de agua tibia sobre los residuos y luego límpielos con un paño húmedo.

5. No utilice productos abrasivos que puedan rayar o dañar el revestimiento antiadherente.

6. No use utensilios de metal para retirar los alimentos, pueden dañar la superficie antiadherente.

7. La carcasa y las partes exteriores se pueden limpiar con un trapo ligeramente humedecido con agua. No use limpiadores abrasivos o estropajos metálicos.

8. No introduzca el aparato en el lavavajillas.

9. Retire y vacíe la bandeja de goteo después de cada uso y lave la bandeja con agua tibia y jabón. Evite el uso de estropajos o detergentes fuertes, ya que pueden dañar la superficie. Enjuague y seque completamente con un paño suave y limpio.

10. Guárdelo en un sitio sin humedad con el cable recogido.

■ RECICLAJE



Al final de la vida del aparato, no lo tire junto con la basura normal del hogar. Llévelo a un punto de recogida oficial para su reciclado. De esta manera ayudará a conservar el medio ambiente.



Instrucciones de uso



Grill



MGF
4645





Lea atentamente las instrucciones antes de usar el aparato y guárdelas junto con el justificante de compra y, a ser posible, con el embalaje.

IMPORTANTES MEDIDAS DE SEGURIDAD

1. Retire cualquier material de embalaje y pegatinas promocionales antes de utilizar el aparato por primera vez. Este material (plásticos, espumas, bolsas, etc.) puede ser peligroso para los niños. Para evitar riesgo de asfixia mantenga estos embalajes lejos del alcance de los menores.
2. Antes de enchufar el aparato a la red eléctrica, compruebe que el voltaje de la toma de corriente corresponde con el que está indicado en la placa de características. Conecte el electrodoméstico solo a enchufes con toma de tierra. Éste es un requisito obligatorio para la protección contra choques eléctricos. Enchufe el cable directamente a la corriente, no use alargadores.
3. Desenchufe el aparato de la corriente eléctrica después de usarlo y/o antes de limpiarlo. Para esto, nunca tire del cable, hágalo desde la clavija.
4. Para evitar el riesgo de descargas eléctricas, no sumerja la estructura principal, el cable de alimentación o el enchufe en el agua ni en ningún otro líquido.
5. No use el aparato si cree que está dañado. Compruebe regularmente que el cable, el enchufe y sus componentes estén en buenas condiciones. En caso de avería o mal funcionamiento, no trate de repararlo usted mismo, lleve el aparato a un Servicio Técnico Autorizado para su revisión y/o reparación.
6. Se proporciona un cable de alimentación corto para reducir el riesgo de enredarse o tropezar con un cable más largo. Desenrolle completamente el cable de alimentación antes de usarlo. No deje que el cable cuelgue del borde de una mesa o del mostrador, ni que toque superficies calientes. Si el cable de alimentación está dañado debe ser sustituido por el fabricante o por su Servicio Técnico Autorizado a fin de evitar cualquier riesgo.
7. Este aparato está destinado únicamente para un uso doméstico, no comercial o industrial. Utilícelo solo como se describe en este manual. No use el aparato al aire libre ni en lugares húmedos.
8. Este aparato debe utilizarse únicamente con los accesorios proporcionados por el fabricante y de acuerdo con los propósitos descritos en este manual. La manipulación, reparación o sustitución de componentes por personas no autorizadas puede conllevar riesgos para el usuario así como la pérdida total de la garantía de compra.
9. El aparato no está entendido para ser operado mediante temporizadores externos o sistemas de control remoto.
10. Este aparato no está destinado a ser utilizado por personas (incluidos niños) con capacidad física, sensorial o mental reducida, o con falta de experiencia y conocimiento. Los niños no deben jugar con el aparato. Supervise de cerca a los niños cuando usen un aparato electrodomésticos o si se usa cerca de ellos.

GUARDE ESTAS INSTRUCCIONES PARA FUTURAS CONSULTAS

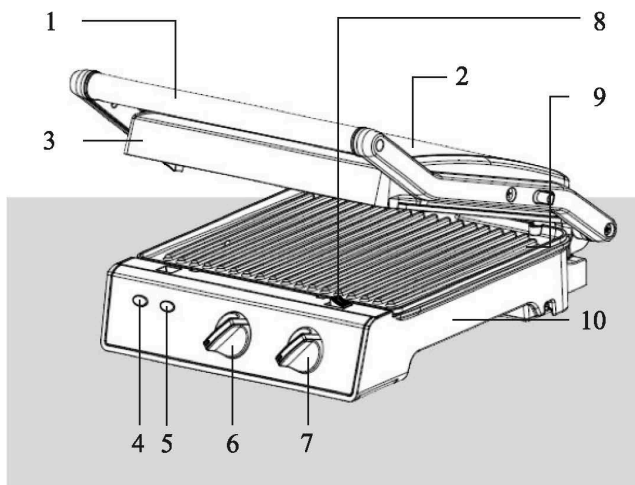

DESCRIPCIÓN DE LAS PARTES

- | | |
|--------------------------|--------------------------------------|
| 1. Asa | 6. Regulador de potencia |
| 2. Liberador de visagra | 7. Regulador de tiempo |
| 3. Tapa | 8. Botón liberador de placa inferior |
| 4. Piloto de encendido | 9. Placa antiadherente |
| 5. Piloto de temperatura | 10. Carcasa inferior |

MODELO

MGF 4645 Grill TASTY



RECOMENDACIONES

Antes del primer uso se recomienda limpiar la superficie de las placas antiadherentes (9) (vea el apartado "Limpieza y mantenimiento"). Para obtener mejores resultados, vierta una cucharadita de aceite vegetal en las placas antiadherentes. Extienda con un paño de cocina absorbente y limpie el exceso de aceite.

PREPARACIÓN

1. Asegúrese de que las placas estén instaladas.
2. Enchufe el grill a la corriente. El piloto de encendido (4) se activará. Cierre el grill con ayuda del asa (1) mientras el aparato se calienta.
3. Utilice el regulador de potencia (6) para alcanzar la temperatura deseada. Ajuste la temperatura a cada tipo de alimento.
4. Utilice el regulador de tiempo (7) para precalentar. Transcurridos entre 3 y 5 minutos alcanzará la temperatura de horneado, el piloto de temperatura (5) se apagará y el grill estará listo para usar.

FUNCIONAMIENTO

1. Utilice el regulador de potencia (6) para ajustar la temperatura.
2. Coloque los alimentos en la placa (9) inferior.
3. Cierre la placa superior completamente para lograr marcas de parrilla en los alimentos seleccionados.
4. Cuando los alimentos estén cocinados, use el asa (1) para abrir la tapa (3). Retire la comida con ayuda de un utensilio de madera, silicona o nailon. Nunca use pinzas de metal o un cuchillo, ya que pueden dañar el revestimiento antiadherente de las placas de cocción.